

❧ PULL ÉBÈNE ❧

www.lisallu.com



Tailles : XS / S / M / L. (Reportez-vous aux schémas des explications pour connaître les dimensions exactes du pull et choisir la taille qui vous correspond le mieux).

Matériel : 12 / 13 / 14 / 15 pelotes de « Merino super-sport » de Katia.

Aiguilles : n°6 et n°7.

Echantillon : un carré tricoté au point Ébène avec les aiguilles n°7 de 15 cm x 15 cm = 20 mailles x 32 rangs.

Points utilisés :

- Côte 1x1
- Point ébène :
Répétez les 4 rangs suivants :
Rang 1 : répétez *2 mailles endroit, 2 mailles envers*
Rang 2 : tricotez les mailles comme elles se présentent.
Rang 3 : répétez *2 mailles envers, 2 mailles endroit*
Rang 4 : tricotez les mailles comme elles se présentent.

Vous trouverez, à la fin de ce document, différents diagrammes représentant les parties du pull qu'il faut tricoter (toutes les indications d'augmentation et de réduction y sont représentées). J'espère qu'ils vous seront utiles !

DEVANT

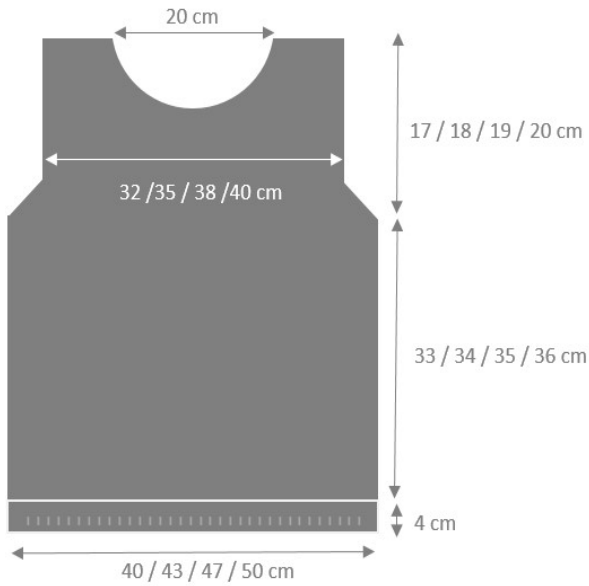

Sur vos aiguilles n°6, montez 54 / 58 / 62 / 66 mailles et tricotez en côtes 1x1 sur 8 rangs (= 4 cm de côtes). Puis, passez aux aiguilles n°7 et tricotez au point Ébène sur 70 / 72 / 74 / 76 rangs (= 33 / 34 / 35 / 36 cm de hauteur après les côtes).

Au 71^e / 73^e / 75^e / 77^e rang après les côtes, réalisez les réductions d'emmanchures en rabattant de chaque côté tous les 2 rangs (pour toutes les tailles) : 2 x 2 mailles et 2 x 1 mailles. Les réductions d'emmanchures se terminent au 78^e / 80^e / 82^e / 84^e rang après les côtes. Il vous reste alors 42 / 46 / 50 / 54 mailles.

Continuez à tricoter tout droit jusqu'au 86^e / 90^e / 92^e / 96^e rang après les côtes (= 40 / 42 / 43 / 45 cm de hauteur après les côtes).

Au 87^e / 91^e / 93^e / 97^e rang, réalisez l'encolure en rabattant les 8 / 8 / 10 / 10 mailles centrales, puis en rabattant de chaque côté séparément :

-Taille XS : tous les 2 rangs : 1x3 mailles, 3x2 mailles, puis tous les 4 rangs : 2 x 1 maille. Continuez tout droit jusqu'au 106^e rang.

-Taille S : tous les 2 rangs : 1x3 mailles, 3x2 mailles, puis tous les 4 rangs : 2 x 1 maille. Continuez tout droit jusqu'au 110^e rang.

-Taille M : tous les 2 rangs : 1x3 mailles, 1x2 mailles, 3x1 mailles, puis tous les 4 rangs : 2x1 mailles. Continuez tout droit jusqu'au 114^e rang.

-Taille L : tous les 2 rangs : 1x3 mailles, 1x2 mailles, 3x1 mailles, puis tous les 4 rangs : 2x1 mailles. Continuez tout droit jusqu'au 118^e rang.

Au 107^e / 111^e / 115^e / 119^e rangs après les côtes (= 50 / 52 / 53 / 55 cm de hauteur après les côtes), rabattez les 6 / 8 / 10 / 12 mailles de chaque épaule.

DOS

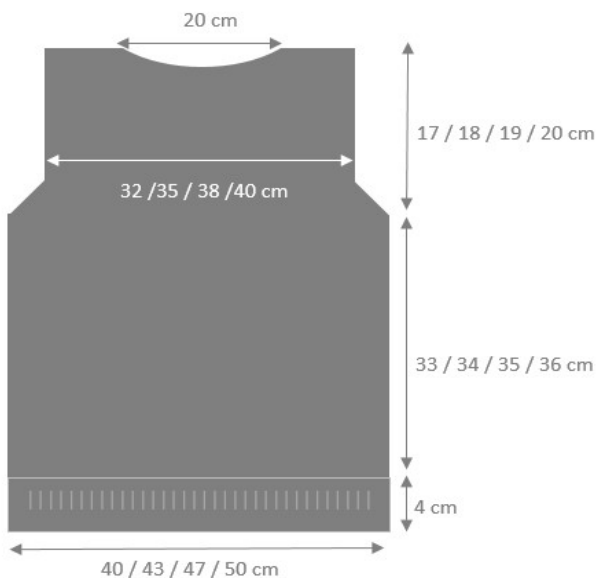

Sur vos aiguilles n°6, montez 54 / 58 / 62 / 66 mailles et tricotez en côtes 1x1 sur 8 rangs (= 4 cm de côte). Puis, passez aux aiguilles n°7 et tricotez au point Ébène sur 70 / 72 / 74 / 76 rangs (= 33 / 34 / 35 / 36 cm de hauteur après les côtes).

Au 71^e / 73^e / 75^e / 77^e rang après les côtes, réalisez les réductions d'emmanchures en rabattant de chaque côté tous les 2 rangs (pour toutes les tailles) : 2 x 2 mailles et 2 x 1 mailles. Les réductions d'emmanchures se terminent au 78^e / 80^e / 82^e / 84^e rang après les côtes. Il vous reste alors 42 / 46 / 50 / 54 mailles.

Continuez à tricoter tout droit jusqu'au 98^e / 102^e / 106^e / 110^e rang après les côtes (= 46 / 48 / 50 / 52) cm de hauteur après les côtes).

Au 99^e / 103^e / 107^e / 111^e rang après les côtes, réalisez l'encolure en rabattant les 14 / 14 / 16 / 16 mailles centrales, puis en rabattant de chaque côté séparément :

-Tailles XS et S : tous les 2 rangs : 2x3 mailles et 1x2 mailles.

- Tailles M et L : tous les 2 rangs : 2x3 mailles et 1x1 mailles.

Au 107^e / 111^e / 115^e / 119^e rangs après les côtes (= 50 / 52 / 54 / 56 cm de hauteur après les côtes) rabattez les 6 / 8 / 10 / 12 mailles de chaque épaule.

MANCHE

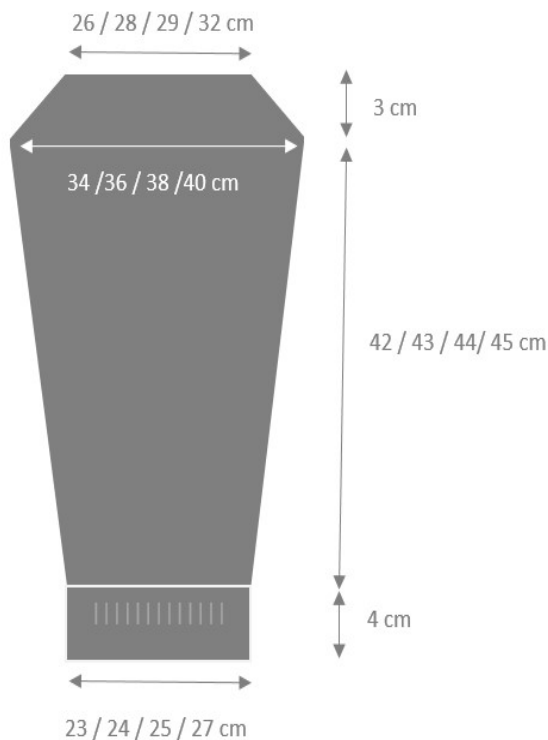

Sur vos aiguilles n°6, montez 30 / 32 / 34 / 36 mailles et tricotez en côtes 1x1 sur 8 rangs (= 4 cm de côte).

Puis, passez aux aiguilles n°7 et tricotez au point Ébène :

-Taille XS : 10 rangs, puis faites de chaque côté à une maille du bord 8 fois une augmentation tous les 10 rangs, puis tricotez tout droit jusqu'au 90^e rang (= 42 cm après les côtes). On obtient 46 mailles.

-Taille S : 10 rangs, puis faites de chaque côté à une maille du bord 8 fois une augmentation tous les 10 rangs, puis tricotez tout droit jusqu'au 92^e rang (= 43 cm après les côtes). On obtient 48 mailles.

-Taille M : 10 rangs puis faites de chaque côté à une maille du bord 7 fois une augmentation tous les 10 rangs, puis 1 fois 1 augmentation 12 rangs plus haut. Continuez tout droit jusqu'au 94^e rang (= 44 cm après les côtes). On obtient 50 mailles.

-Taille L : 6 rangs puis faites de chaque côté à une maille du bord 9 fois une augmentation tous les 10 rangs. Continuez tout droit jusqu'au 96^e rang (45 cm après les côtes). On obtient 54 mailles.

Au 91^e / 93^e / 95^e / 97^e rang après les côtes, réalisez les réductions d'emmanchures en rabattant de chaque côté tous les 2 rangs (pour toutes les tailles) : 2 x 2 mailles et 2 x 1 mailles. Les réductions d'emmanchures se terminent au 98^e / 100^e / 102^e / 104^e rang après les côtes (= 46 / 47 / 48 / 49 cm après les côtes).

Au 99^e / 101^e / 103^e / 105^e rang après les côtes, rabattre les 34 / 36 / 38 / 42 mailles restantes.

ASSEMBLAGE ET FINITION

Assemblez le devant et le dos au niveau des épaules et des côtés. Fermez les manches et assemblez-les au corps du pull.

Réalisation du col : avec les aiguilles n°6, relevez toutes les mailles qui se présentent naturellement au niveau de l'encolure et tricotez 8 rangs au point de côtes, puis rabattez simplement les mailles du col.

Et voilà, c'est terminé !

Si vous publiez des photos de votre pull Ébène sur les réseaux sociaux, pensez à mettre les hashtags : #isalisallu et #pullebene, afin que je puisse admirer votre travail ! ;-)



DIAGRAMME PULL EBENE TAILLE XS : DEVANT

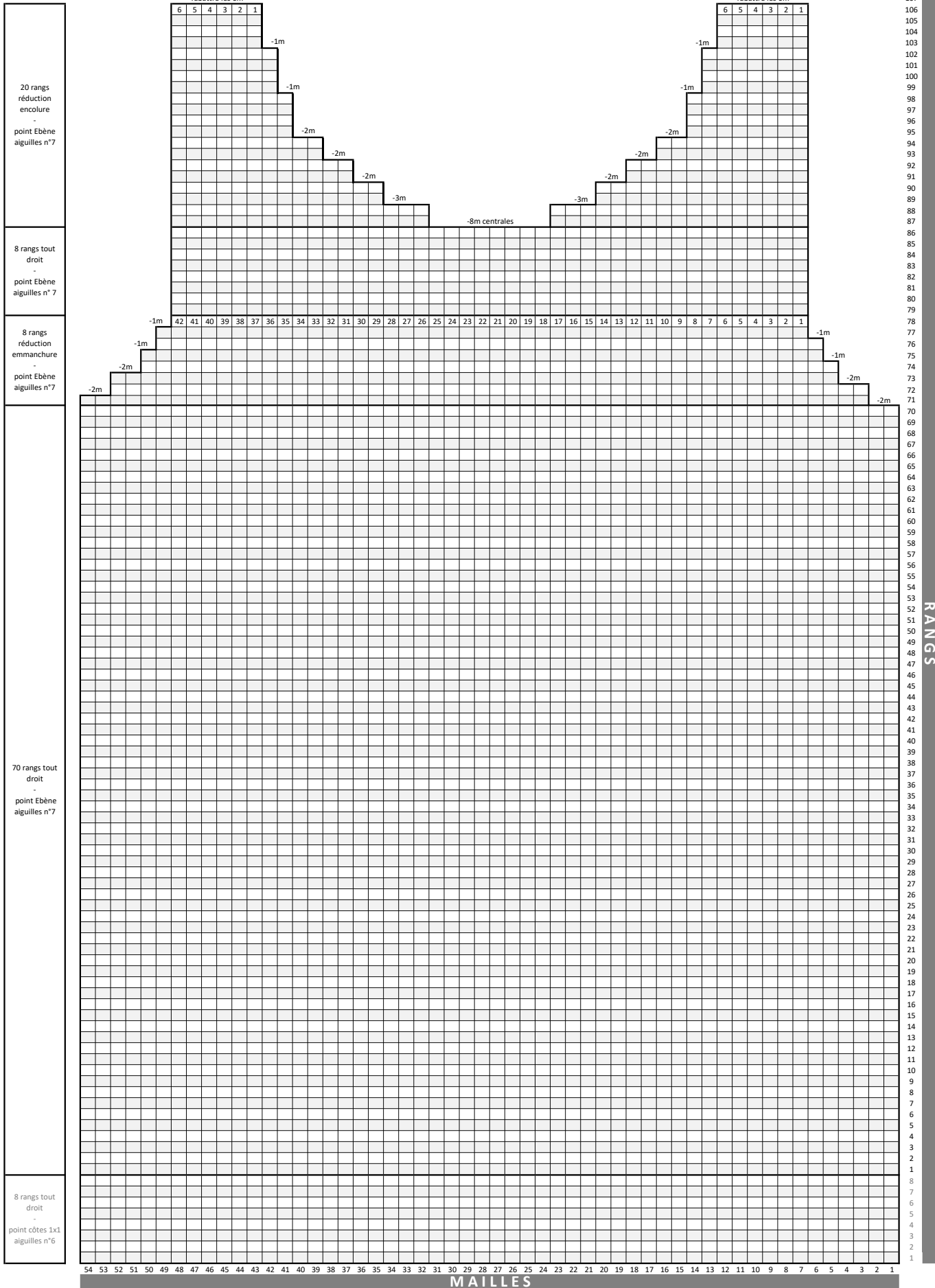

20 rangs réduction encolure
- point Ebène aiguilles n°7

8 rangs tout droit
- point Ebène aiguilles n°7

8 rangs réduction emmanchure
- point Ebène aiguilles n°7

70 rangs tout droit
- point Ebène aiguilles n°7

8 rangs tout droit
- point côtes 1x1 aiguilles n°6

107
106
105
104
103
102
101
100
99
98
97
96
95
94
93
92
91
90
89
88
87
86
85
84
83
82
81
80
79
78
77
76
75
74
73
72
71
70
69
68
67
66
65
64
63
62
61
60
59
58
57
56
55
54
53
52
51
50
49
48
47
46
45
44
43
42
41
40
39
38
37
36
35
34
33
32
31
30
29
28
27
26
25
24
23
22
21
20
19
18
17
16
15
14
13
12
11
10
9
8
7
6
5
4
3
2
1
RANGS

MAILLES

DIAGRAMME PULL EBENE TAILLE XS : DOS

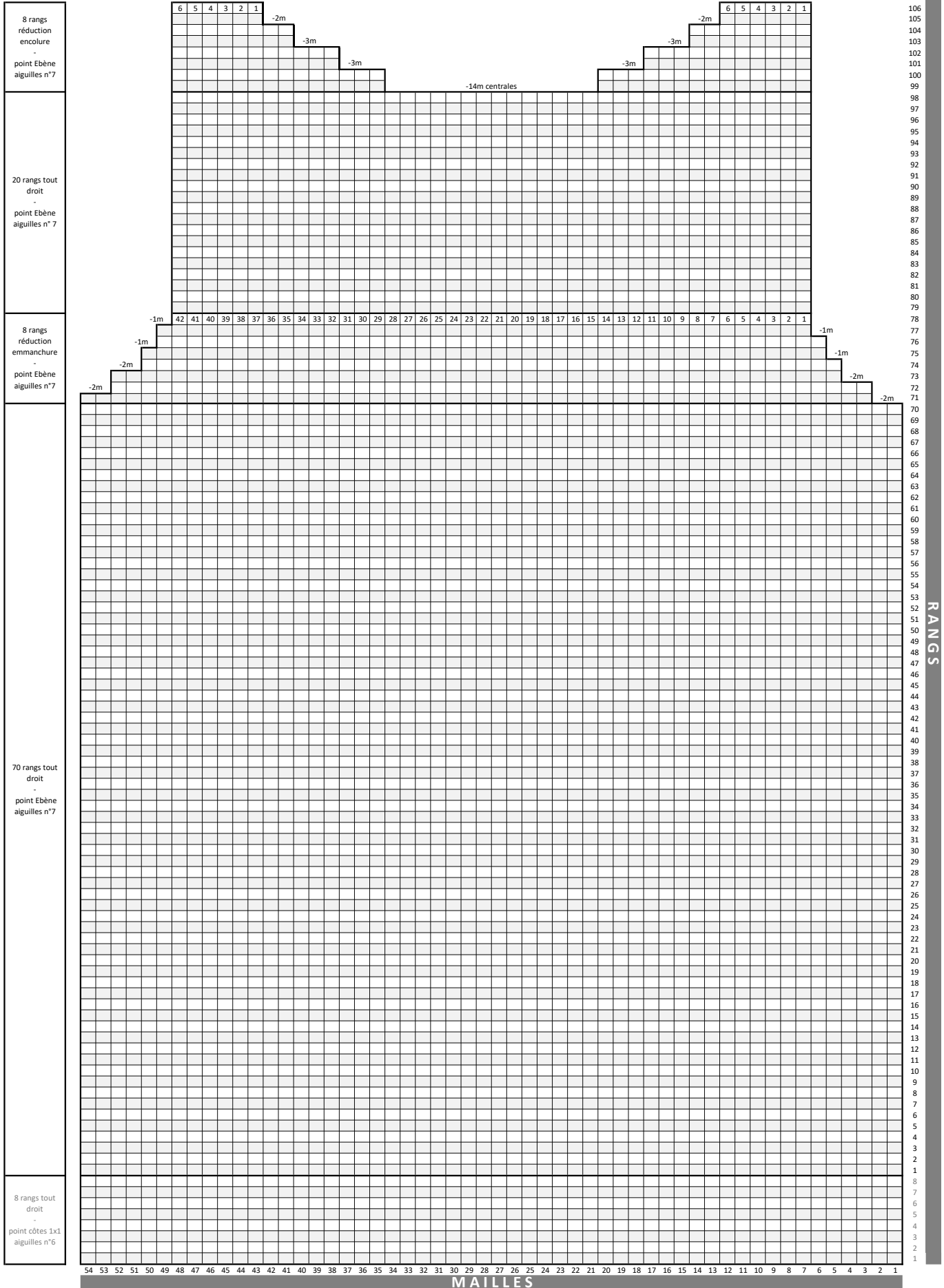

RANGS

MAILLES

DIAGRAMME PULL EBENE TAILLE XS : MANCHE

8 rangs réduction
-
point Ebène
aiguilles n°7

90 rangs avec augmentations pour former la manche
-
point Ebène
aiguilles n°7

8 rangs tout droit
-
point côtes 1x1
aiguilles n°6



DIAGRAMME PULL EBENE TAILLE S : DEVANT

20 rangs réduction encolure
- point Ebène
aiguilles n°7

10 rangs tout droit
- point Ebène
aiguilles n° 7

8 rangs réduction emmanchure
- point Ebène
aiguilles n°7

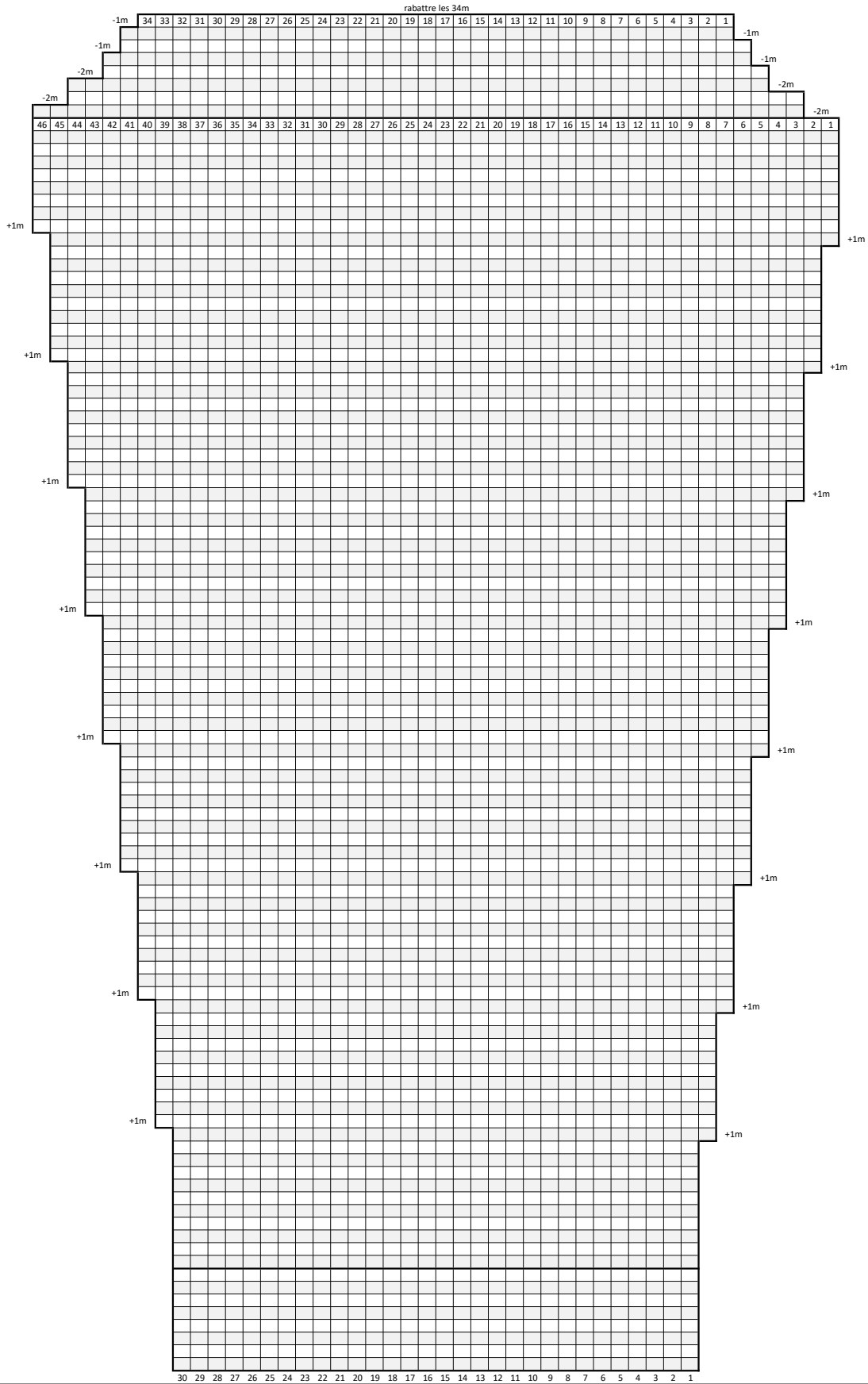
72 rangs tout droit
- point Ebène
aiguilles n°7

8 rangs tout droit
- point côtes 1x1
aiguilles n°6

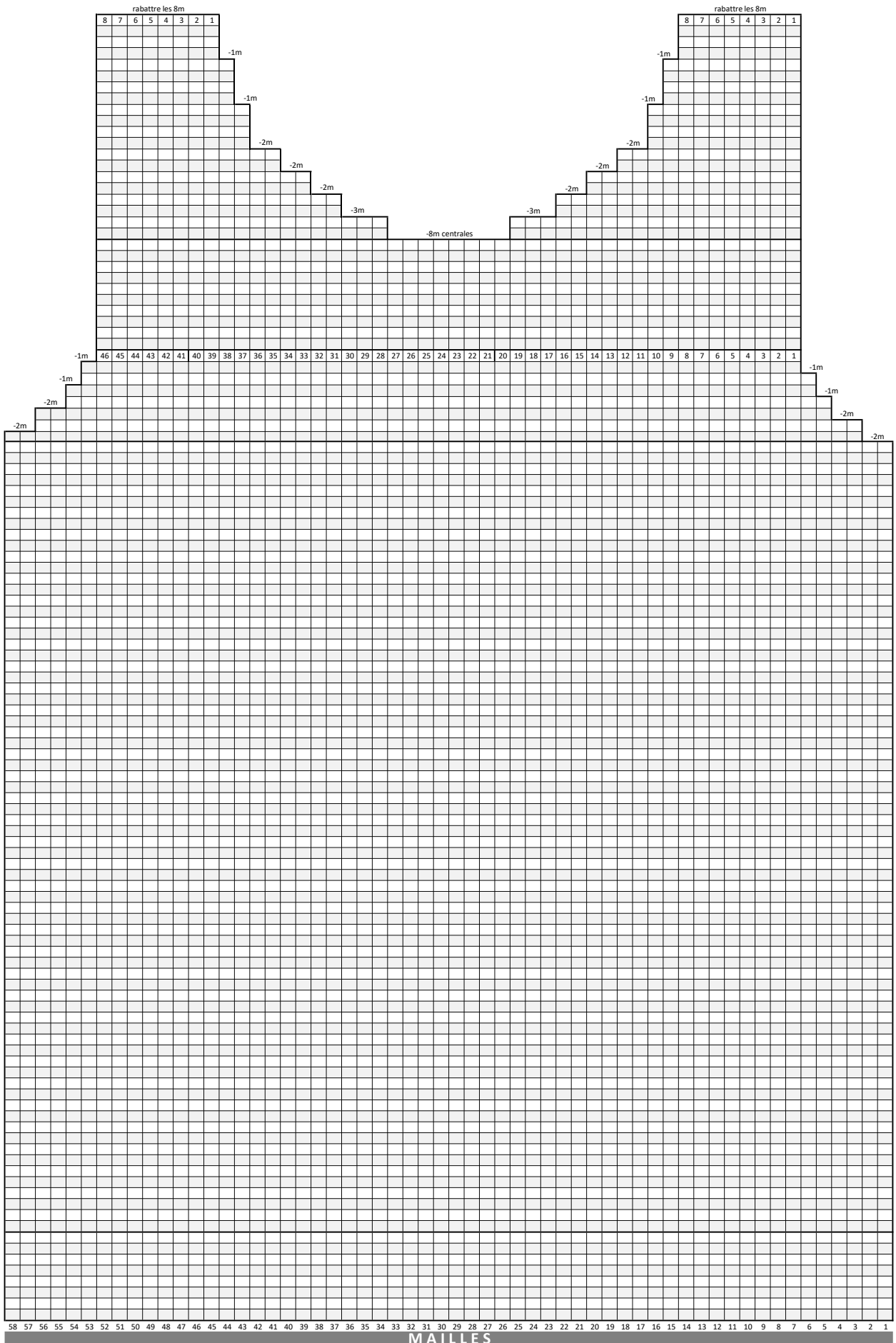

RANGS

MAILLES

DIAGRAMME PULL EBENE TAILLE S : DOS

8 rangs de réduction d'encolure - point Ebène aiguilles n°7

22 rangs tout droit - point Ebène aiguilles n° 7

8 rangs réduction emmanchure - point Ebène aiguilles n°7

72 rangs tout droit - point Ebène aiguilles n°7

8 rangs tout droit - point côtes 1x1 aiguilles n°6

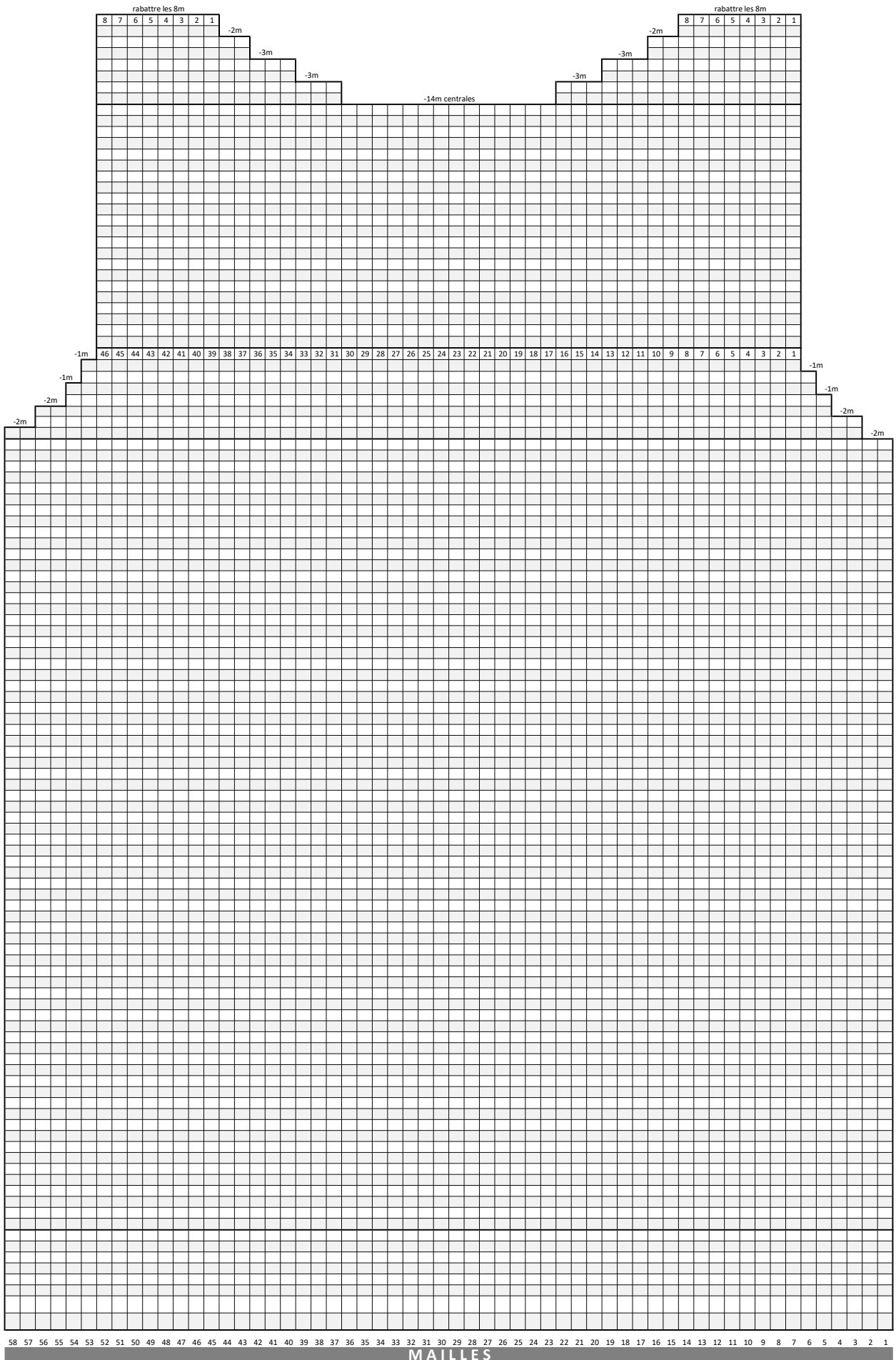

RANGS

MAILLES

DIAGRAMME PULL EBENE TAILLE S : MANCHE

8 rangs réduction
-
point Ebène
aiguilles n°7

92 rangs avec augmentations pour former la manche
-
point Ebène
aiguilles n°7

8 rangs tout droit
-
point côtes 1x1
aiguilles n°6

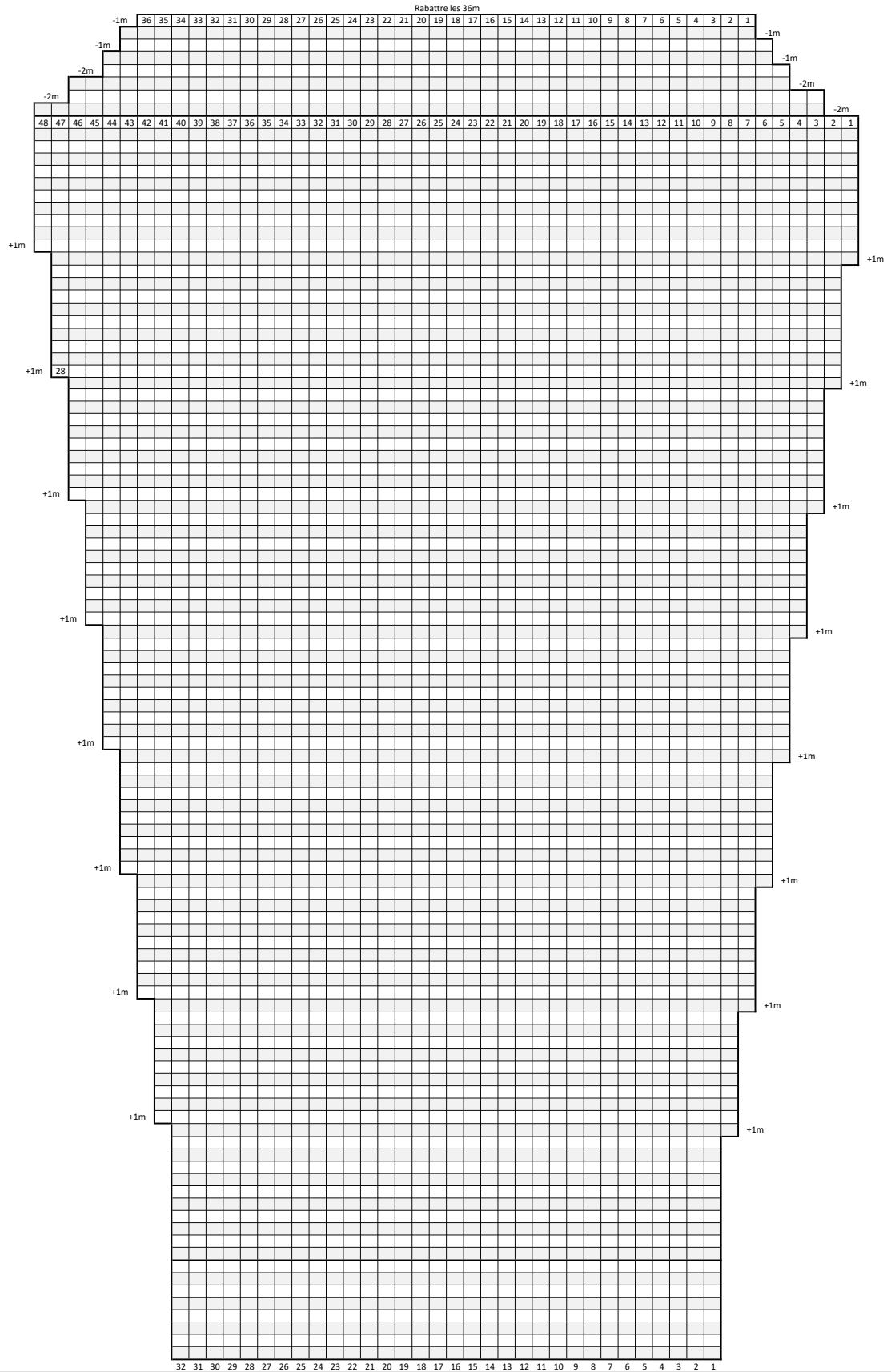

101
100
99
98
97
96
95
94
93
92
91
90
89
88
87
86
85
84
83
82
81
80
79
78
77
76
75
74
73
72
71
70
69
68
67
66
65
64
63
62
61
60
59
58
57
56
55
54
53
52
51
50
49
48
47
46
45
44
43
42
41
40
39
38
37
36
35
34
33
32
31
30
29
28
27
26
25
24
23
22
21
20
19
18
17
16
15
14
13
12
11
10
9
8
7
6
5
4
3
2
1
1
2
3
4
5
6
7
8

MAILLES

DIAGRAMME PULL EBENE TAILLE M : DEVANT



DIAGRAMME PULL EBENE TAILLE M : DOS



DIAGRAMME PULL EBENE TAILLE M : MANCHE

8 rangs de réduction
-
point Ebène
aiguilles n°7

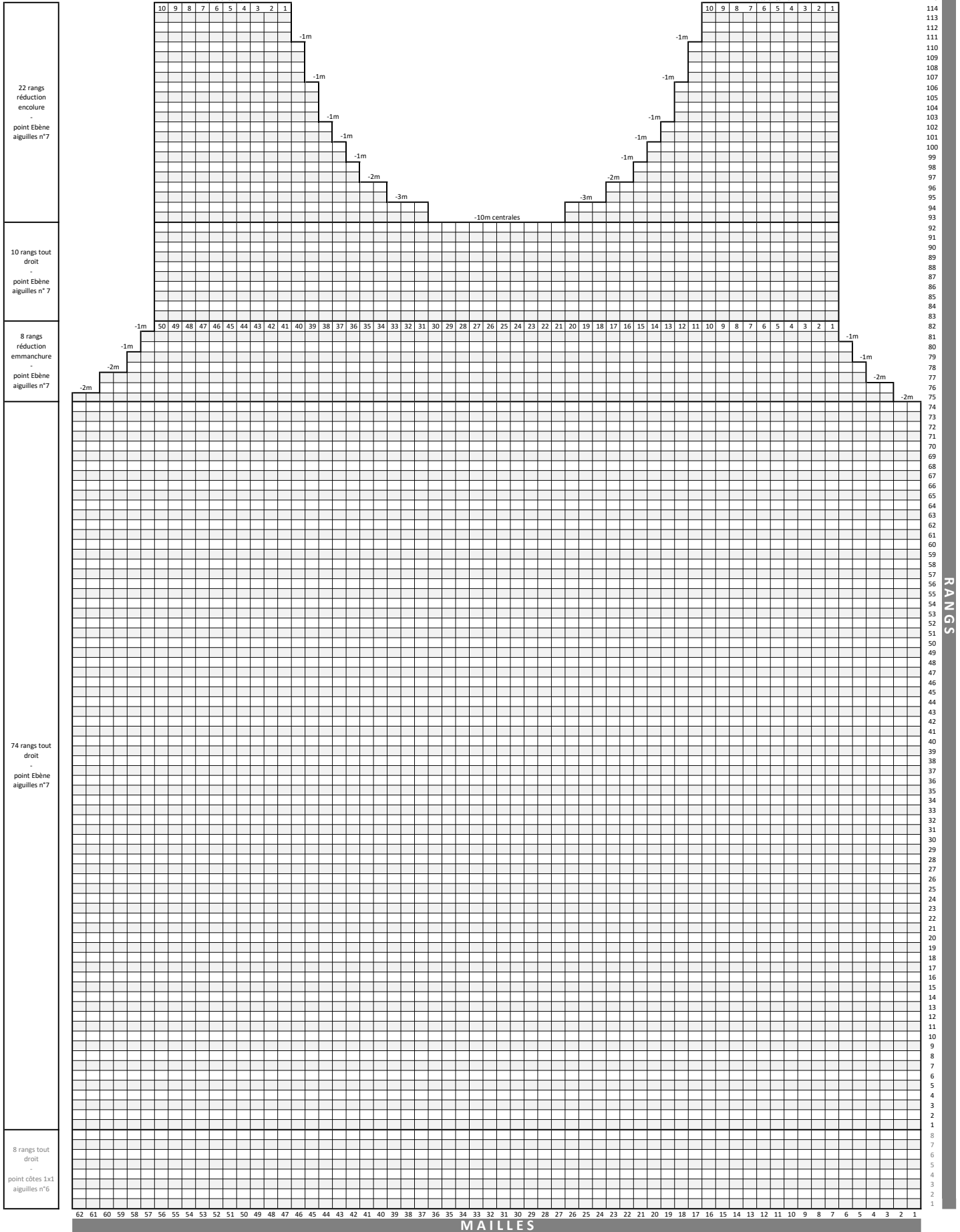
94 rangs avec augmentations pour former la manche
-
point Ebène
aiguilles n°7

8 rangs tout droit
-
point côtes 1x1
aiguilles n°6

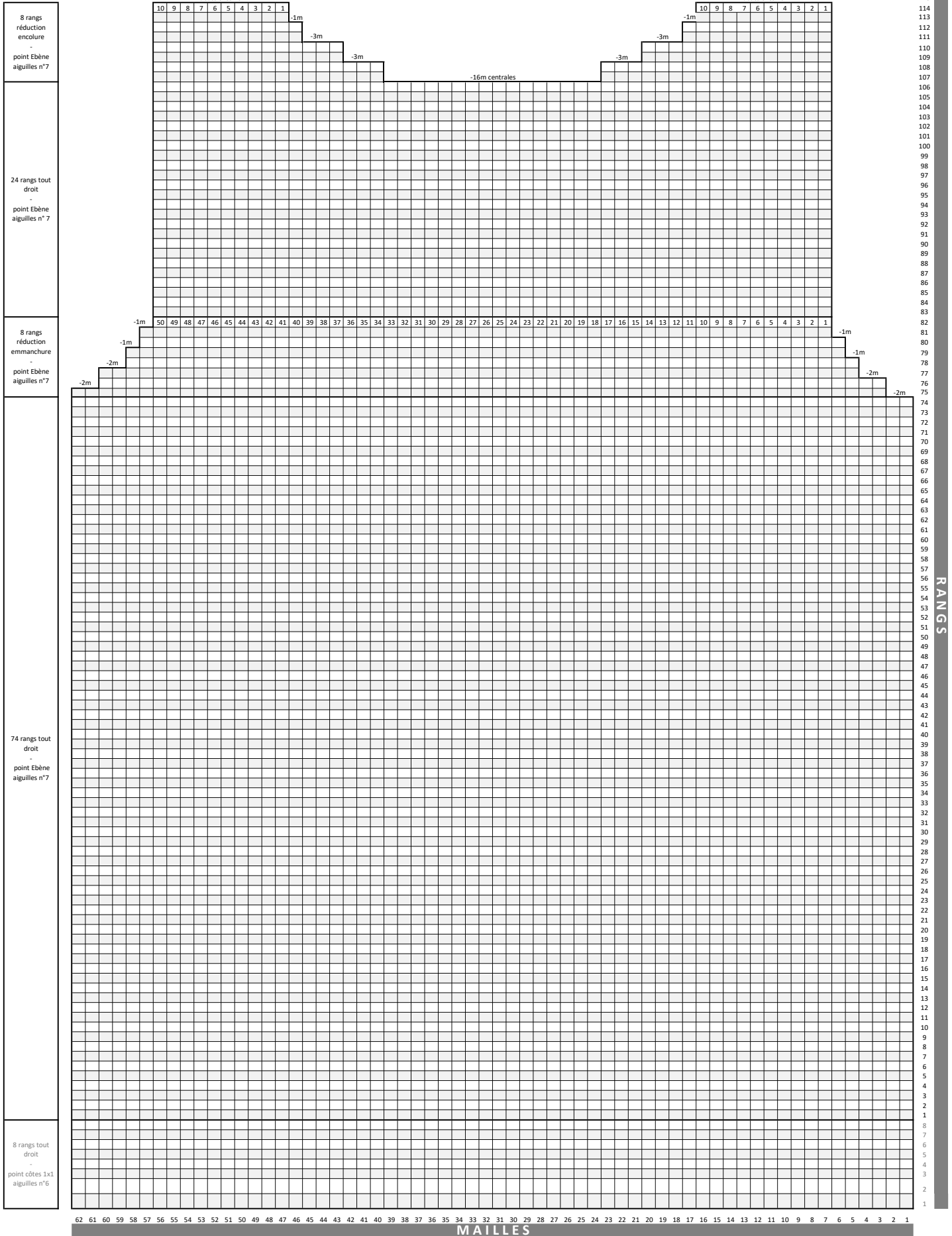
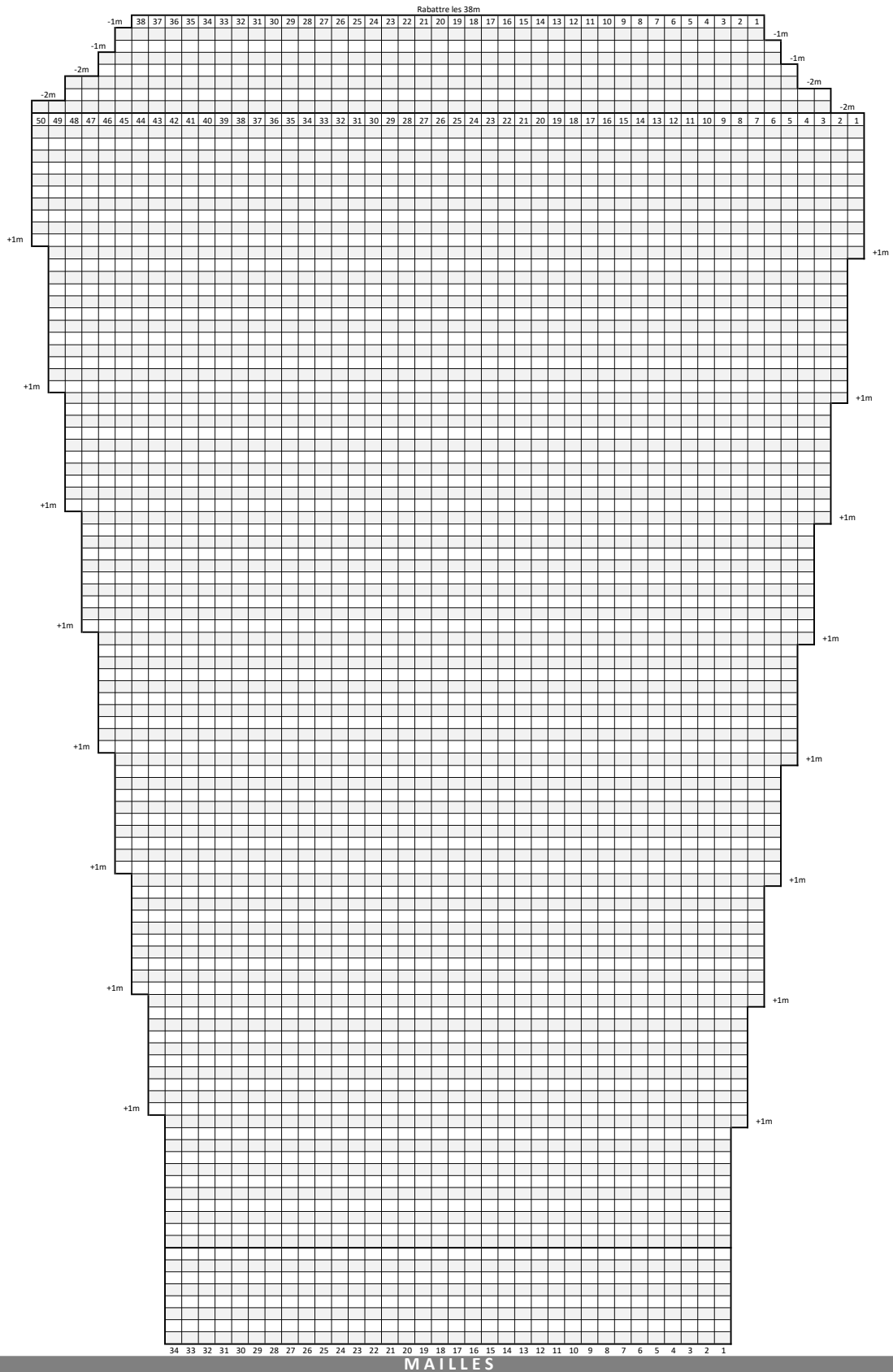

103
102
101
100
99
98
97
96
95
94
93
92
91
90
89
88
87
86
85
84
83
82
81
80
79
78
77
76
75
74
73
72
71
70
69
68
67
66
65
64
63
62
61
60
59
58
57
56
55
54
53
52
51
50
49
48
47
46
45
44
43
42
41
40
39
38
37
36
35
34
33
32
31
30
29
28
27
26
25
24
23
22
21
20
19
18
17
16
15
14
13
12
11
10
9
8
7
6
5
4
3
2
1
8
7
6
5
4
3
2
1

DIAGRAMME PULL EBENE TAILLE L : DEVANT



DIAGRAMME PULL EBENE TAILLE L : DOS

8 rangs réduction encolure
-
point Ebène
aiguilles n°7

26 rangs tout droit
-
point Ebène
aiguilles n° 7

8 rangs réduction emmanchure
-
point Ebène
aiguilles n°7

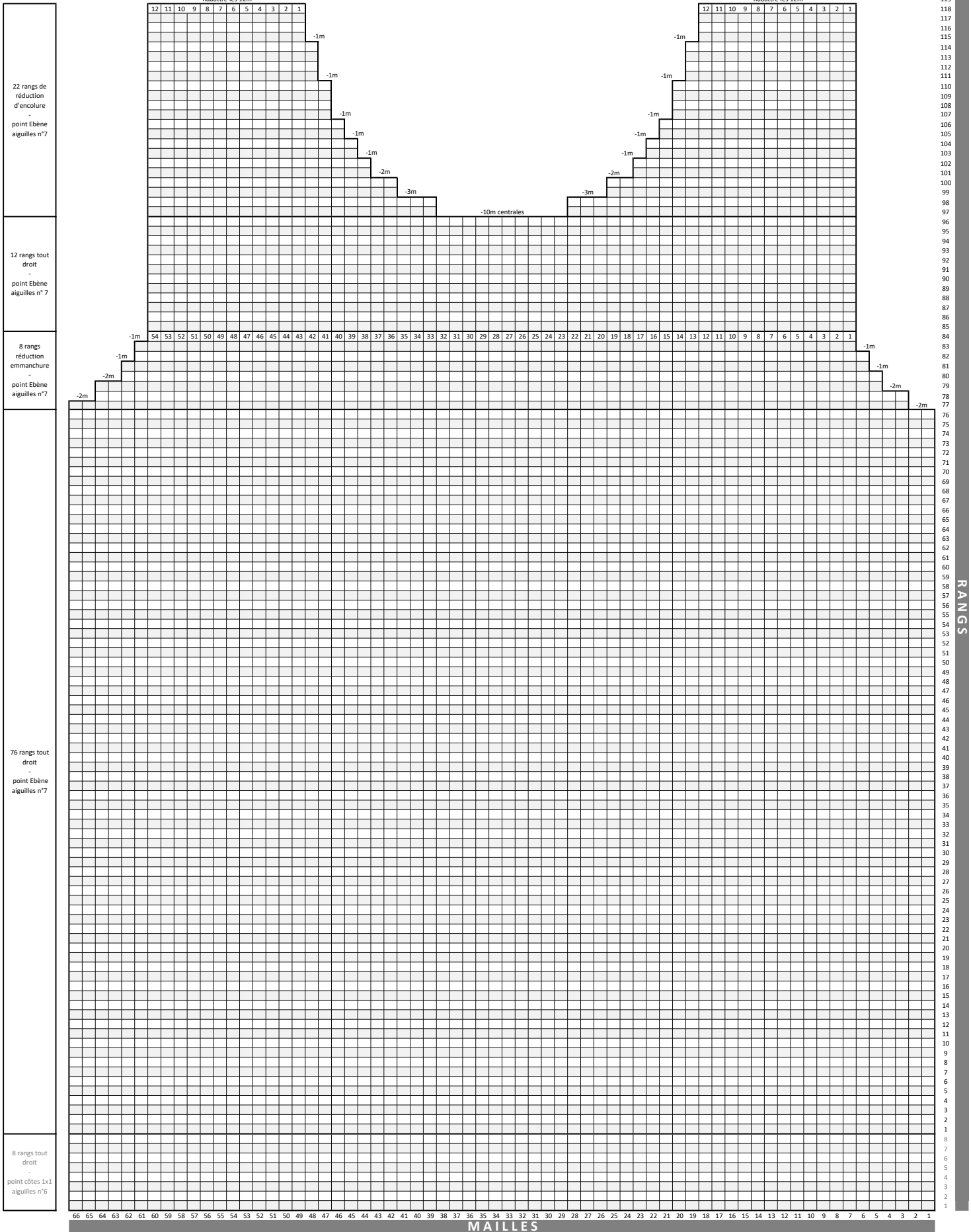
76 rangs tout droit
-
point Ebène
aiguilles n°7

8 rangs tout droit
-
point côtes 1x1
aiguilles n°6

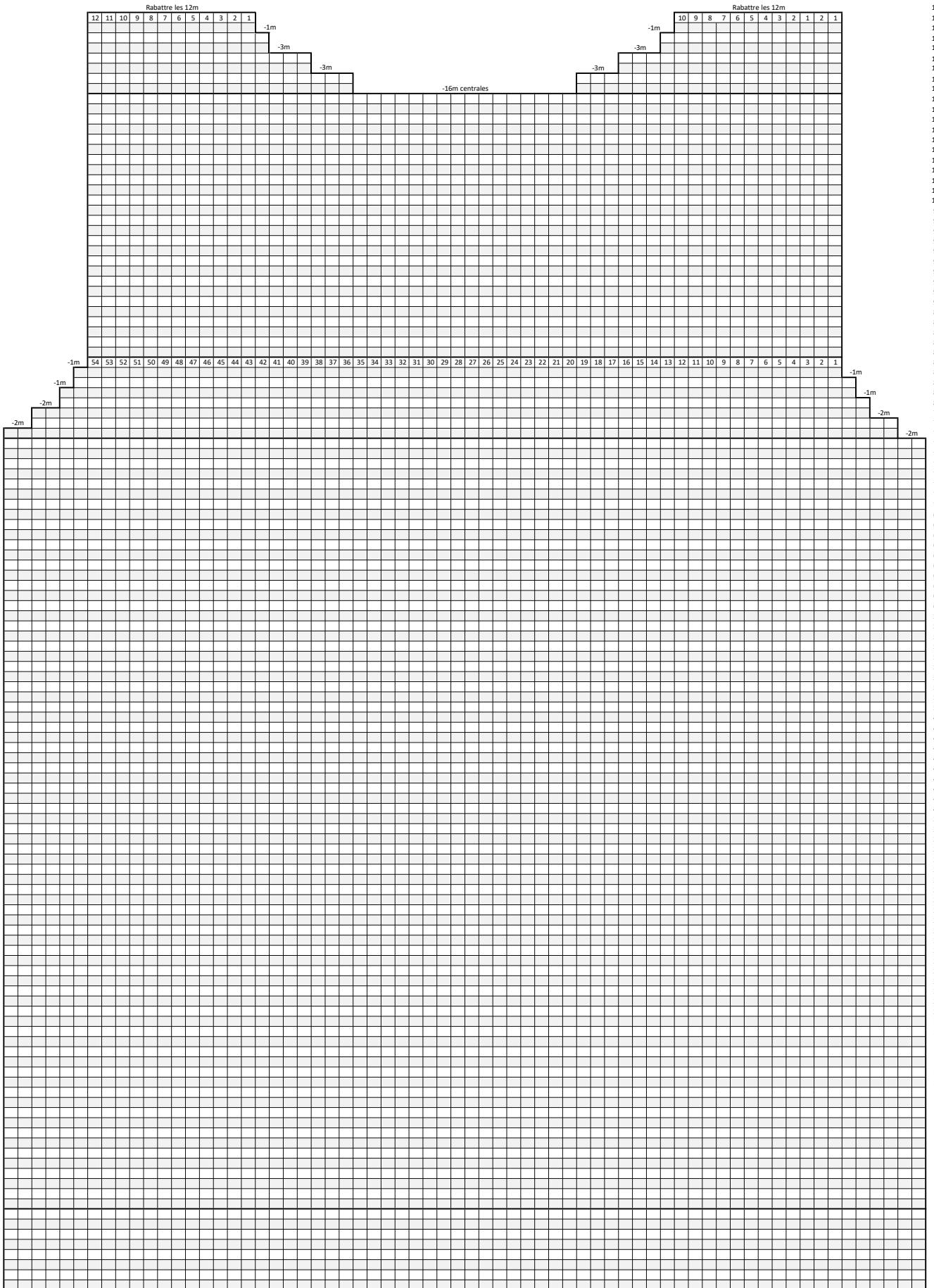

119
118
117
116
115
114
113
112
111
110
109
108
107
106
105
104
103
102
101
100
99
98
97
96
95
94
93
92
91
90
89
88
87
86
85
84
83
82
81
80
79
78
77
76
75
74
73
72
71
70
69
68
67
66
65
64
63
62
61
60
59
58
57
56
55
54
53
52
51
50
49
48
47
46
45
44
43
42
41
40
39
38
37
36
35
34
33
32
31
30
29
28
27
26
25
24
23
22
21
20
19
18
17
16
15
14
13
12
11
10
9
8
7
6
5
4
3
2
1

RANGS

DIAGRAMME PULL EBENE TAILLE L : MANCHE

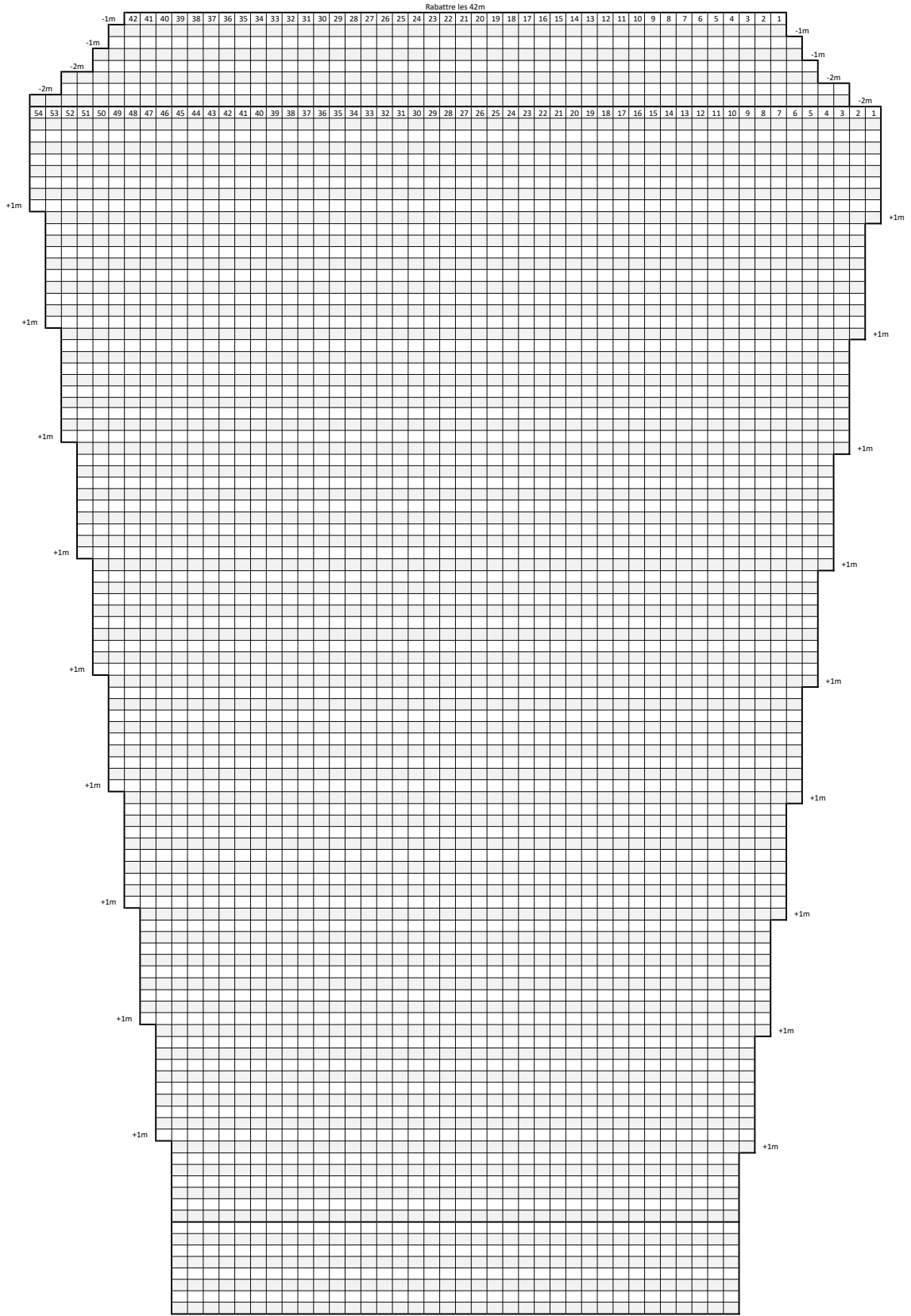

105
104
103
102
101
100
99
98
97
96
95
94
93
92
91
90
89
88
87
86
85
84
83
82
81
80
79
78
77
76
75
74
73
72
71
70
69
68
67
66
65
64
63
62
61
60
59
58
57
56
55
54
53
52
51
50
49
48
47
46
45
44
43
42
41
40
39
38
37
36
35
34
33
32
31
30
29
28
27
26
25
24
23
22
21
20
19
18
17
16
15
14
13
12
11
10
9
8
7
6
5
4
3
2
1

8 rangs de réduction
-
point Ebène
aiguilles n°7

100 rangs avec augmentations pour former la manche
-
point Ebène
aiguilles n°7

8 rangs tout droit
-
point côtes 1x1
aiguilles n°6